

國立陽明交通大學演藝廳

演出技術協調會 需求表

使用單位：			
使用日期	進場時間	離場時間	詳細活動流程
範例： 3月6日(二)	10:00	22:00	裝台、測試及彩排：10:00-18:00 演出：19:30-21:00 拆台：21:00-22:00
月 日()			裝台、測試及彩排： 演出： 拆台：
月 日()			裝台、測試及彩排： 演出： 拆台：
節目名稱			
節目性質	<input type="checkbox"/> 音樂 <input type="checkbox"/> 戲劇 <input type="checkbox"/> 舞蹈 <input type="checkbox"/> 講座 <input type="checkbox"/> 其他：_____		
演出長度	總長度_____分鐘 (上半場_____分鐘，中場休息_____分鐘，下半場_____分鐘) 安可曲： <input type="checkbox"/> 是 (_____首，總長約_____分鐘) <input type="checkbox"/> 否		
聯絡人： (場地借用負責人)	電話：	E-mail:	
舞台監督： <small>*主要場控， 且「不會上台演出」的人</small>	前台負責人： <small>*演出時， 請務必留在前台處理相關突發事件</small>	燈光負責人：	音響負責人：
		<small>*部分項目需經藝文中心技術人員考核，方可執行操作</small>	
人員編制	演出人員：_____人	前台與招待人員：_____人	
	節目錄影： <input type="checkbox"/> 是 <input type="checkbox"/> 否	節目錄音： <input type="checkbox"/> 是 <input type="checkbox"/> 否	
	<ul style="list-style-type: none"> ● 本中心不提供錄影錄音設備 ● 走道皆為安全逃生動線，架設器材嚴禁任意佔用或封閉走道 		
其他	是否有請外包廠商： <input type="checkbox"/> 是 <input type="checkbox"/> 否 (勾選「是」，請於此欄位填寫廠商名稱、聯絡人電話、技術人員編制) 技術執行單位： _____ 聯絡人電話： _____ 技術人員 (含架設、調整及演出執行) 燈光：_____人 音響：_____人 錄影：_____人 錄音：_____人		

會議紀錄確認：

前台

票務狀況	<input type="checkbox"/> 售票 <input type="checkbox"/> 索票 <input type="checkbox"/> 免票(自由入場) 對號入座： <input type="checkbox"/> 是 <input type="checkbox"/> 否 演出日現場索票： <input type="checkbox"/> 是(____:____開始) <input type="checkbox"/> 否	
入場方式	<input type="checkbox"/> 先開放 2 樓，滿了再開放 3 樓 <input type="checkbox"/> 2,3 樓同時開放 <input type="checkbox"/> 其他：_____	
注意事項	<ul style="list-style-type: none"> ● 請自行備足節目進行相關工作人員，若人員不足將視為違規處理 ● 免票(自由入場)之演出滿座後即不開放觀眾入場，並於宣傳文宣品上註明「座位有限，坐滿為止」字樣 ● 請斟酌場內座位數發贈票券 ● 佈置時請使用不留殘膠之無痕膠帶，若有殘膠務必於活動後清理，未清理者視同違規處置（海報張貼建議使用 3M 無痕膠帶，舞台馬克建議使用 PVC 電工膠帶） 	
節目單	<input type="checkbox"/> 是 <input type="checkbox"/> 否 ● 大廳內佈置切勿影響觀眾動線	
器材借用	中心器材	<input type="checkbox"/> 長桌(橘) ____/ 6 張 <input type="checkbox"/> 椅子(藍) ____/ 20 張 <input type="checkbox"/> 海報架____/ 3 個 <input type="checkbox"/> 紅絨____/ 3 組 <input type="checkbox"/> 其他_____
	其他說明	
注意事項	<ul style="list-style-type: none"> ● 本場館全面禁煙 ● 舞台與觀眾席嚴禁飲食，請勿攜帶食物、飲料...等入場，且因本場館特殊設計(觀眾席區設有外露電力插座)，因此不得飲水，若需飲食飲水請至前台大廳、地下室演出者化妝休息室，並將垃圾及廚餘分類處理並帶走 ● 前台服務人員需確實管制觀眾飲食 ● 本中心演出婉拒獻花，若有觀眾獻花，由演出團體前台代收轉送，請勿攜帶入場 ● 若有觀眾吵鬧將由前台工作人員(中心/演出團體)導引離場 ● 人員出入請由後台工作人員入口進出，演出時未經許可請勿自行開啟前台出入口大門 ● 敬請於借用時間內將場地復原，且演出結束後需協同館方確認場地復原狀況（前台、觀眾席、舞台、休息室...等） 	
其他備註		

後台 ● 中心提供值班舞監 1 名(不含技術執行)，請備妥節目所需相關人力

<p>基礎硬體</p>	<ul style="list-style-type: none"> ● 包含基礎建築結構、布幕懸吊系統、空調系統、燈光系統以及音響系統 ● 借用內容請參考 附件 1 	
<p>器材設備 *設備詳見技術資料</p>	<p>音響反射板</p>	<p><input type="checkbox"/>是，___座/5 座 <input type="checkbox"/>否</p>
	<p>平台鋼琴 (付費使用) D-274PE Steinway & Sons Piano</p>	<p><input type="checkbox"/>是，___臺/2 臺 <input type="checkbox"/>鋼琴椅___/2 張 <input type="checkbox"/>否</p>
	<p>其他設備借用 <input type="checkbox"/>譜架___/9 支 <input type="checkbox"/>灰色有背演奏椅___/12 把 <input type="checkbox"/>麥克風架___/6 支 <input type="checkbox"/>無線麥克風___/4 支 (電池自備，每支麥克風需 2 顆三號電池)</p>	
<p>演出須知</p>	<p><input type="checkbox"/>使用中心音檔 <input type="checkbox"/>自備檔案播放 <input type="checkbox"/>不播放</p>	
<p>燈光</p>	<p>外包廠商：<input type="checkbox"/>是 <input type="checkbox"/>否 (請於備註欄說明演出燈光需求)</p>	
	<p>控制台位置</p>	<p><input type="checkbox"/>觀眾席後方 <input type="checkbox"/>觀眾席前方 <input type="checkbox"/>側台(右/左) <input type="checkbox"/>其他：_____</p>
	<p><input type="checkbox"/>只使用館方系統 <input type="checkbox"/>使用館方並外加系統 <input type="checkbox"/>只使用自備外加系統 <input type="checkbox"/>自備燈光控制器 訊號進 館方系統</p>	
	<p>備註：</p>	
<p>音響</p>	<p>外包廠商：<input type="checkbox"/>是 <input type="checkbox"/>否 (請於備註欄說明演出音響需求)</p>	
	<p>控制台位置</p>	<p><input type="checkbox"/>觀眾席後方 <input type="checkbox"/>觀眾席前方 <input type="checkbox"/>側台(右/左) <input type="checkbox"/>其他：_____</p>
	<p><input type="checkbox"/>只使用館方音響擴音系統 <input type="checkbox"/>只使用自備外加音響系統 <input type="checkbox"/>自備控制系統 訊號進 館方音響系統 <input type="checkbox"/>使用館方系統 訊號進 自備音響系統(<input type="checkbox"/>監聽喇叭 <input type="checkbox"/>觀眾席喇叭 <input type="checkbox"/>控制系統)</p>	
	<p>備註：</p>	
<p>危險項目備註</p>	<p>● 基於安全考量，本中心嚴禁使用任何具危險性及破壞性的道具物品</p>	
<p>注意事項</p>	<ul style="list-style-type: none"> ● 館方所提供器材經由技術協調會議確認後，借用單位不得臨時提出更動 ● 會議內容包含雙方同意： <ol style="list-style-type: none"> a. 器材借用清單、設置區域與場地配置 b. 場地使用限制與注意事項 	

附件 1、基礎硬體借用內容

建築結構	鏡框式黑色木地板舞台 上下 2 層共 232 席階梯式觀眾席 舞台下方休息室
布幕懸吊系統	大幕、眉幕、簷幕、翼幕、底幕、白紗幕、天幕
空調系統	中央空調系統
燈光系統	工作燈系統、舞臺照明系統、觀眾席/場燈照明系統 (含 ETC SmartFade 12/48 燈光控制器)
音響系統	場館擴音系統 (含 YAHAMA DMX15 主動式喇叭 2 顆、Mackie 402VLZ4 音響混音器)

附註：

1. 上述內容皆不包含技術執行，請借用單位自行備妥節目進行所需人力（含前台招待、節目錄影、錄音、攝影、舞台技術等）
2. 舞台技術（例：樂器收音、布幕升降）、舞臺設置變換（例：鋼琴位置移動）與燈光音響操作部分，需由藝文中心技術人員考核其學期與執行能力
3. 承第 2 點，若經藝文中心判定使用單位之專業知識與經驗不足，無法保證執行過程中不會損傷器材、保證演出人員與觀眾安全，藝文中心得要求借用單位取消其相關操作

舞台配置圖面說明

請先閱讀以下說明及參考圖面

舞台區域圖面說明

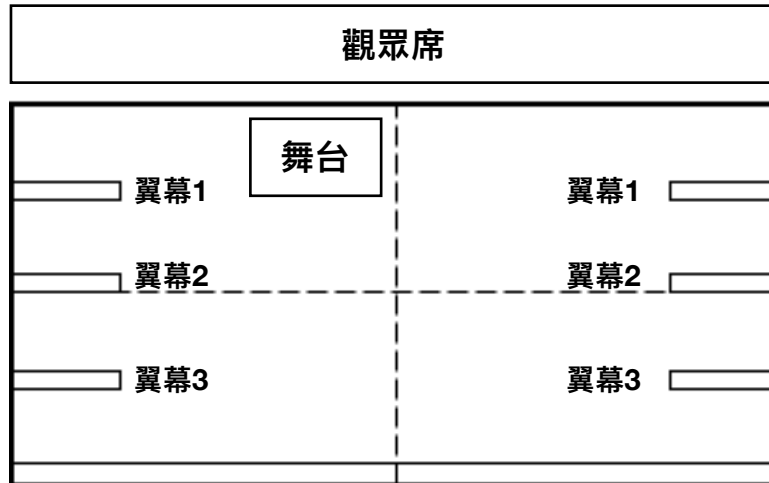

一、一般場地配置 (器樂獨奏)

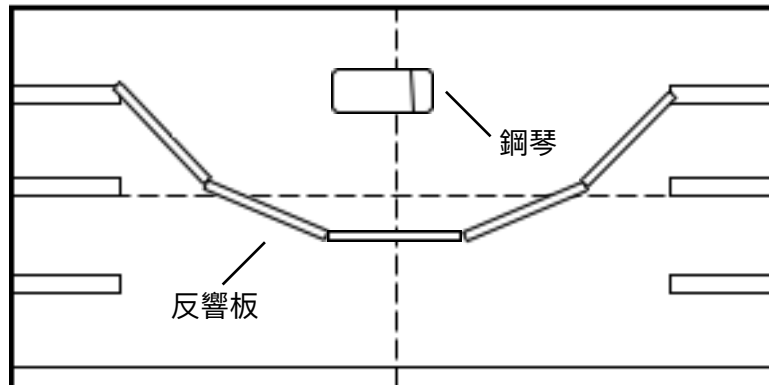
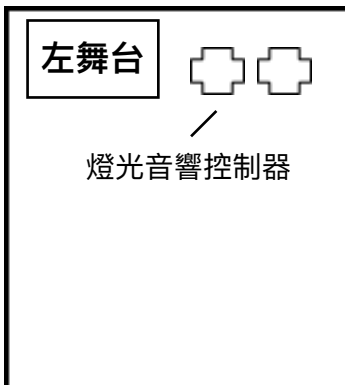

二、一般場地配置 (小型器樂演出、室內樂)

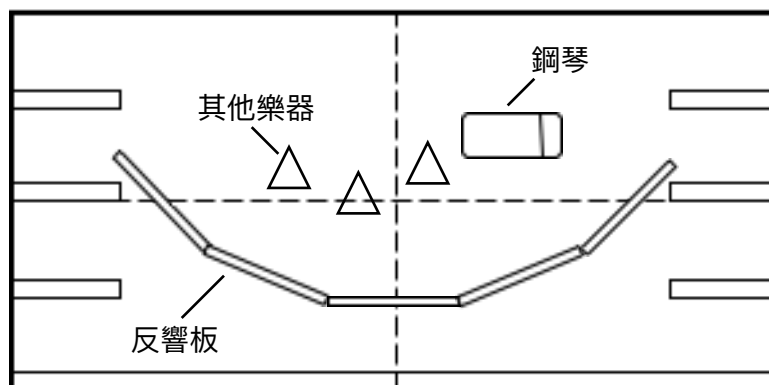
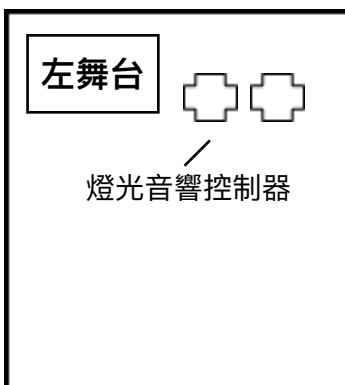

三、音響、燈光廠商外包配置

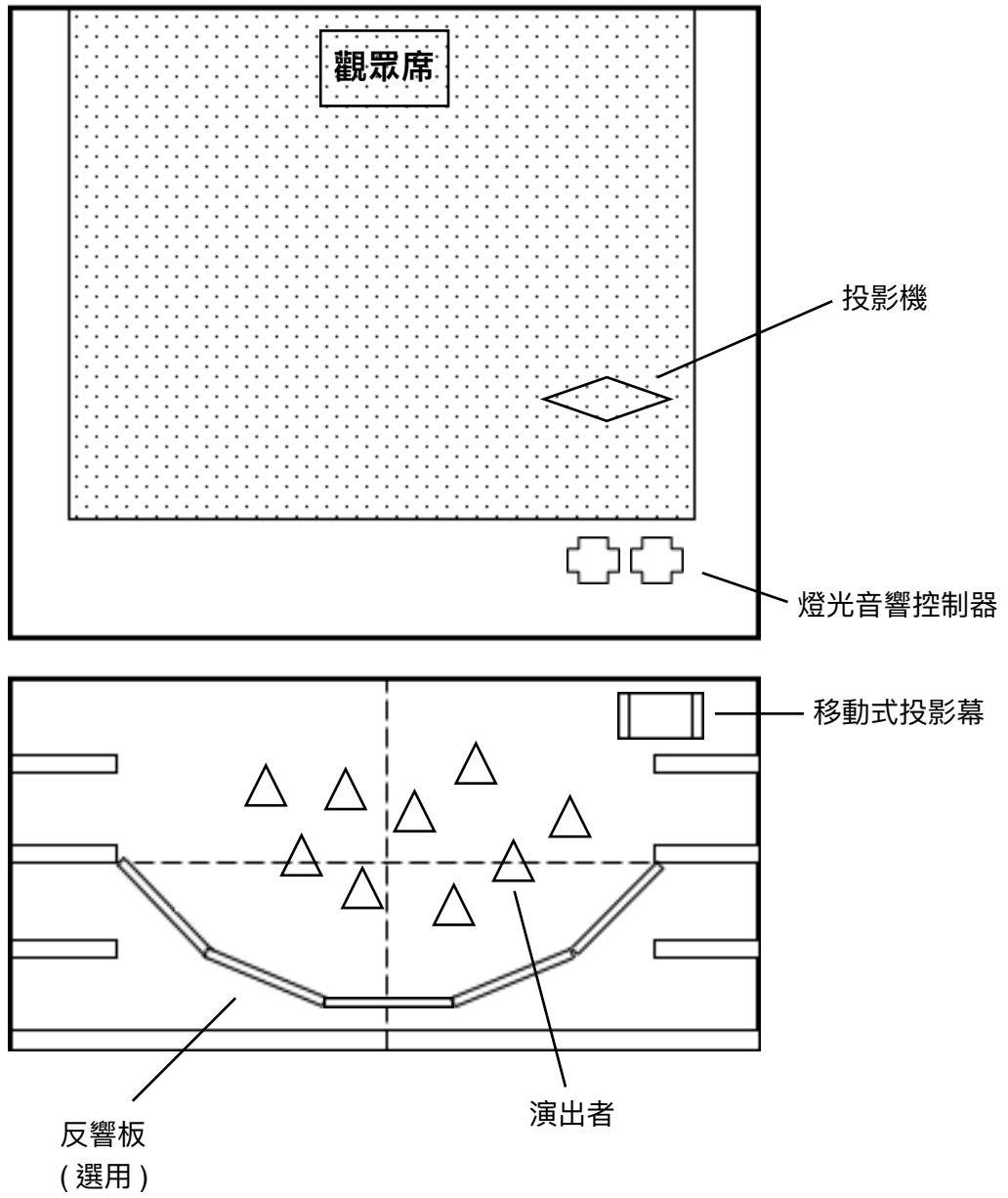

舞台配置圖面 選擇

請考量器材、演出人員等需求後 勾選

反響板位置 (請勾選)

1.

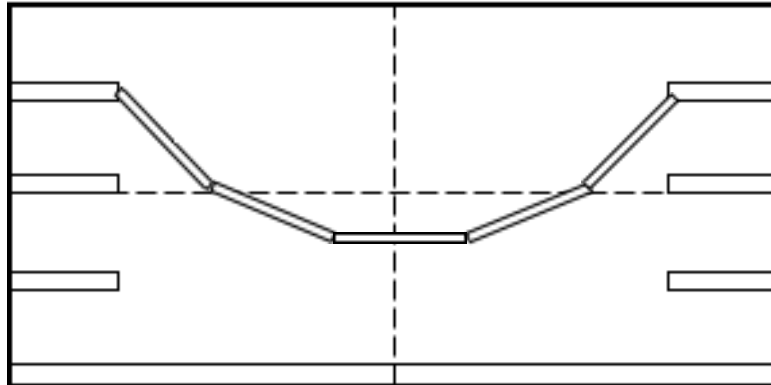

2.

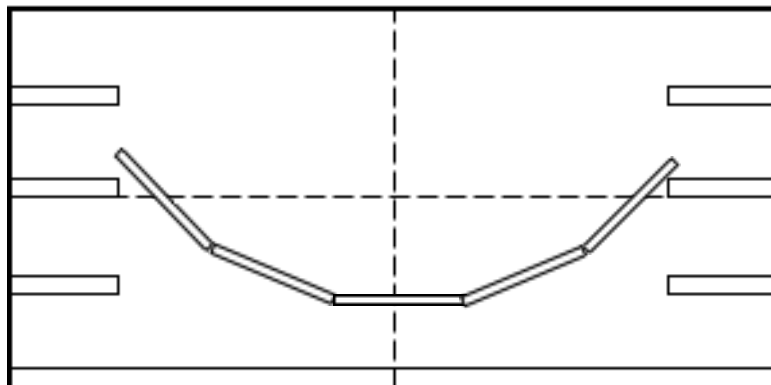

3.

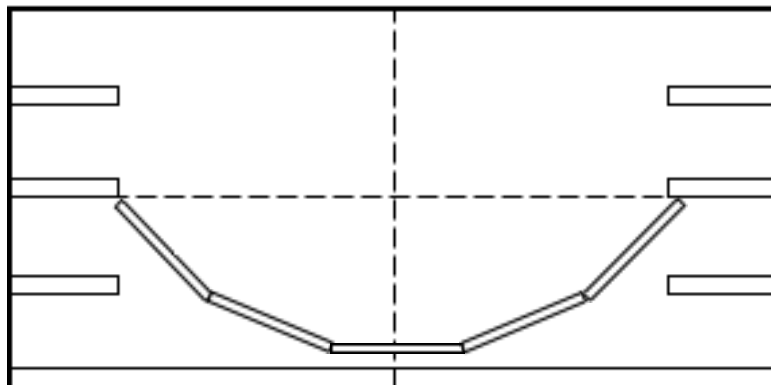

鋼琴位置 (請勾選)

1.

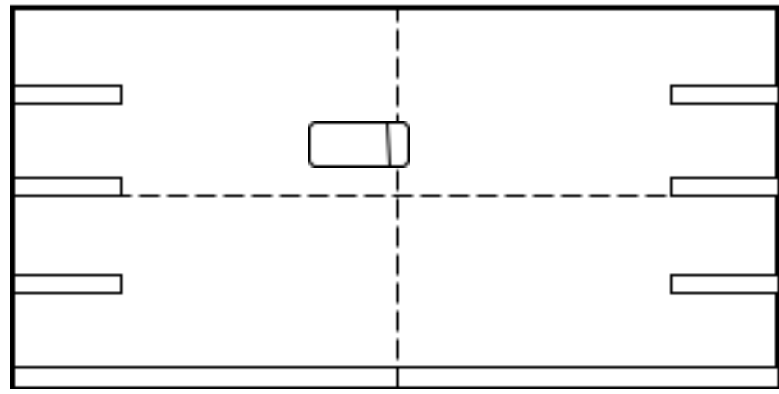

2.

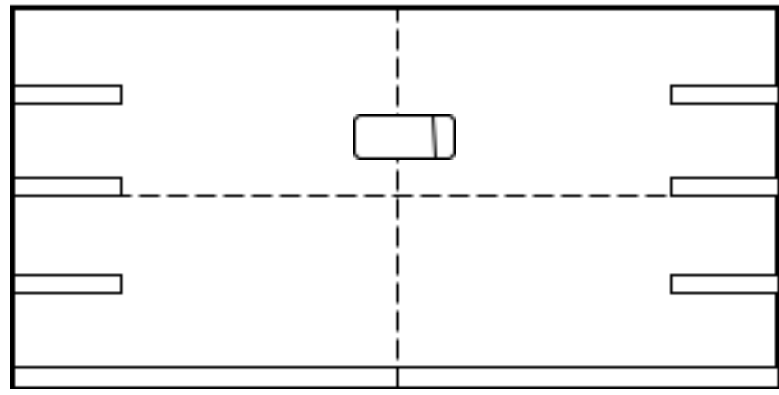

3.

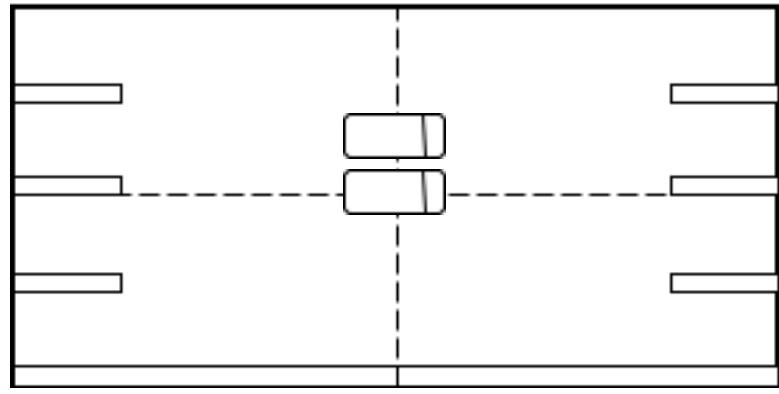

4.

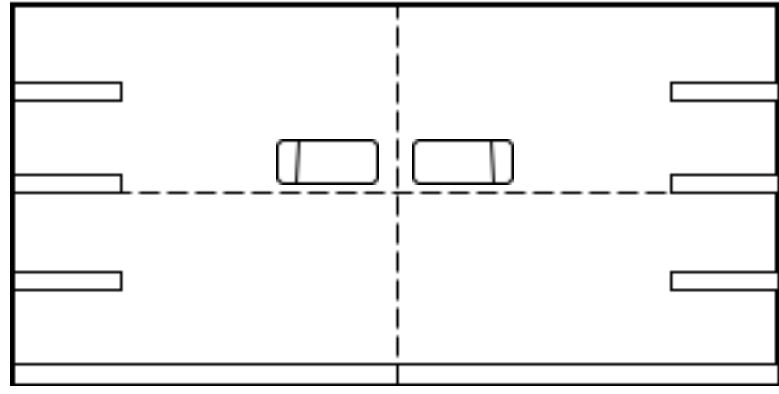

演出者位置 (請勾選)

1.

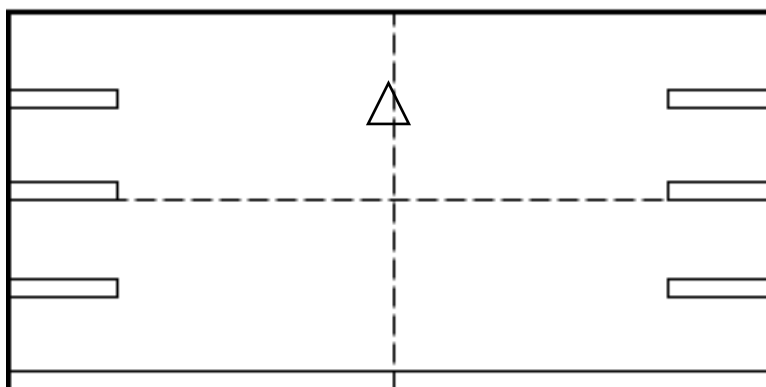

2.

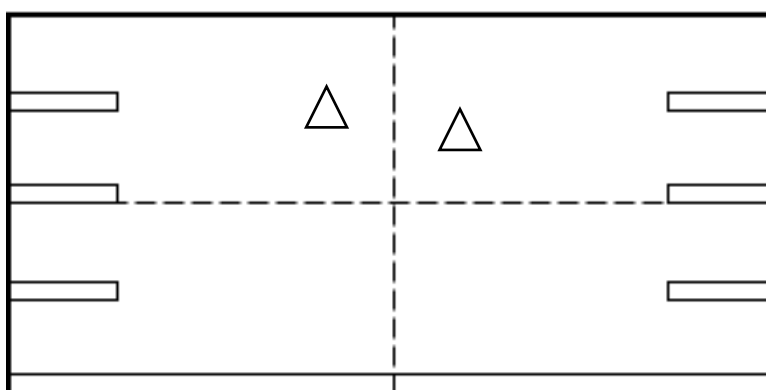

3.

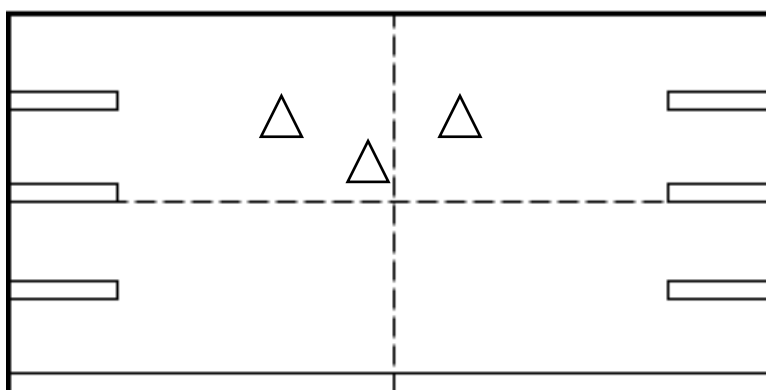

4.

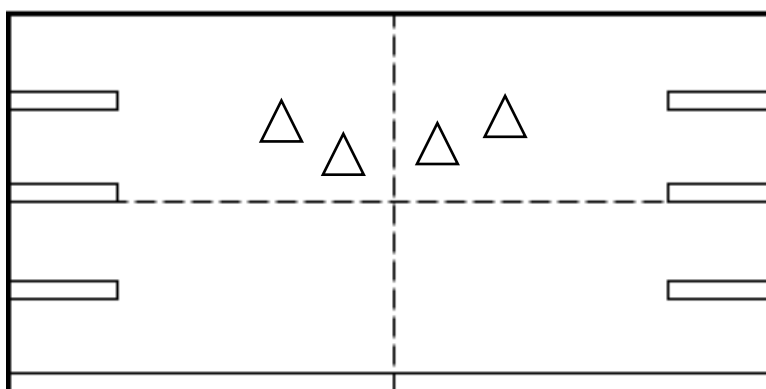

移動式投影幕位置 (請勾選)

1.



2.



3.

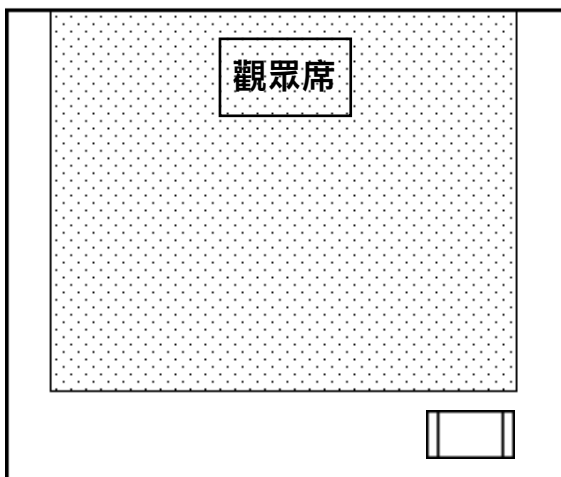

4.

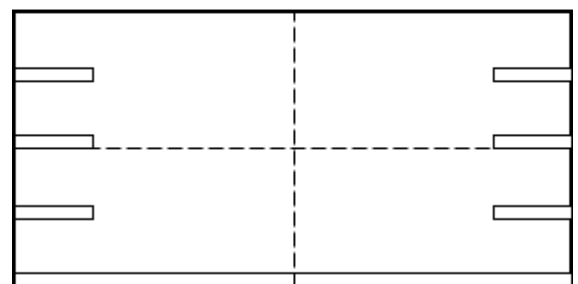
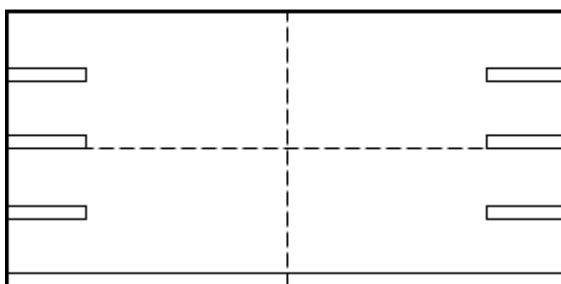
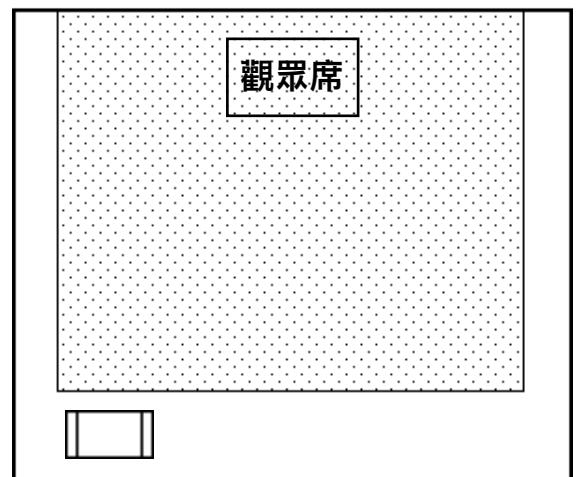

投影機位置 (請勾選)

1.

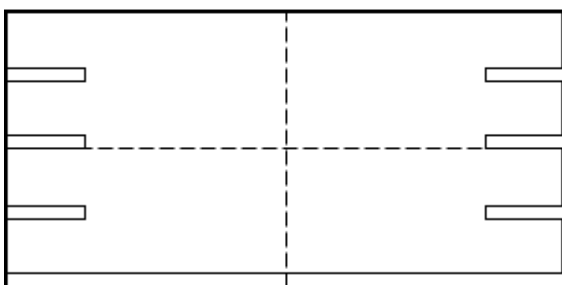
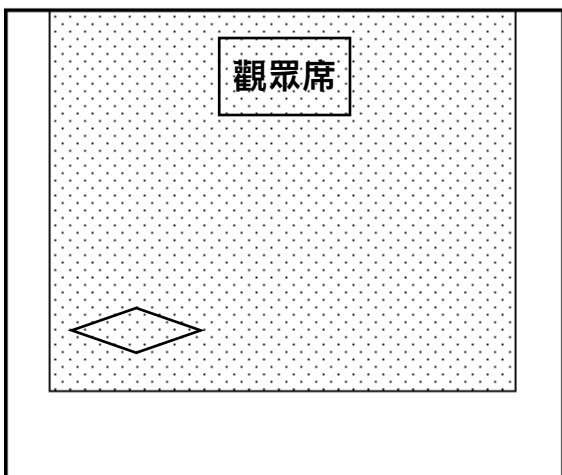

2.

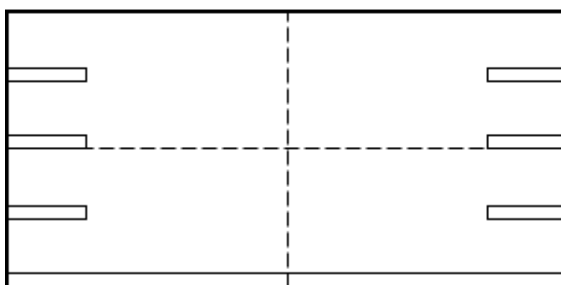
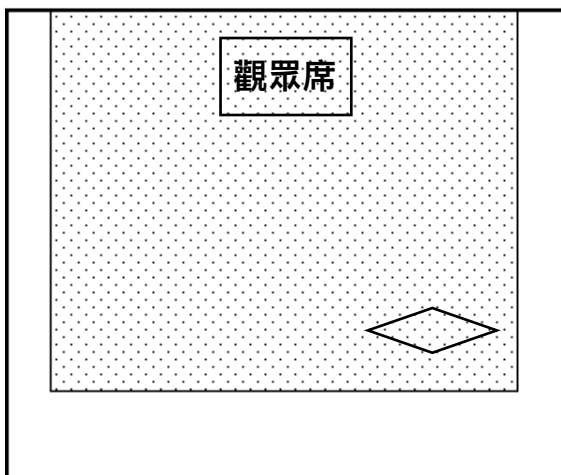

3.

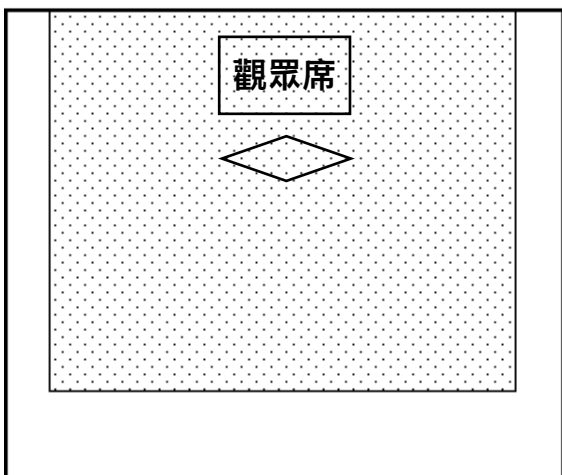

4.

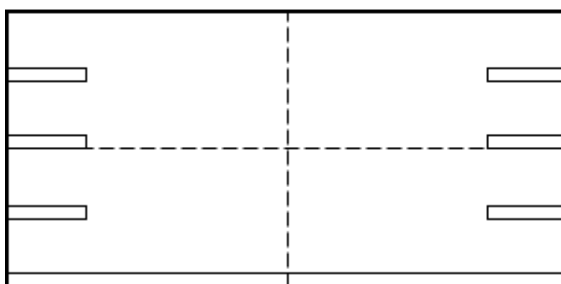
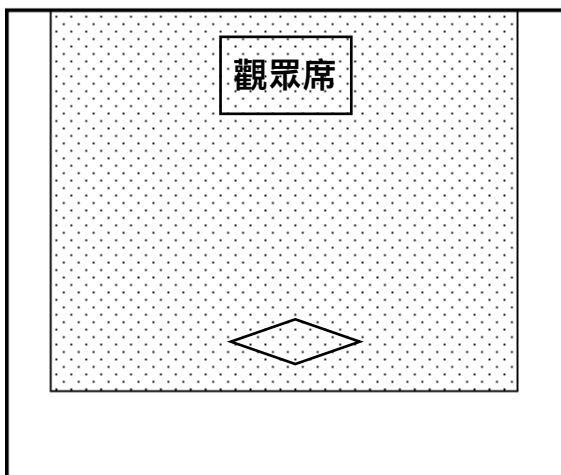

燈光音響控制器位置 (請勾選)

1.

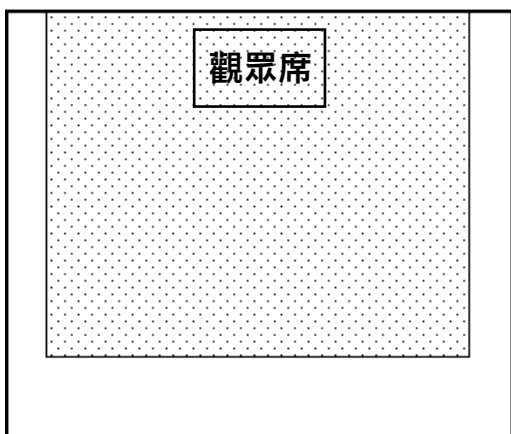

2.

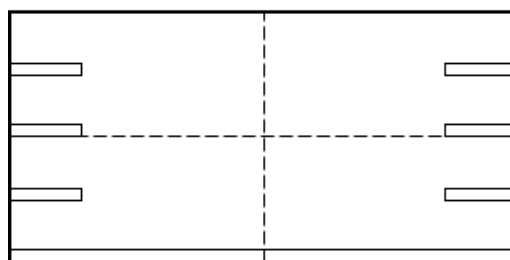
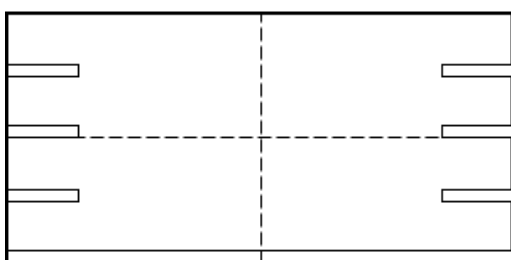
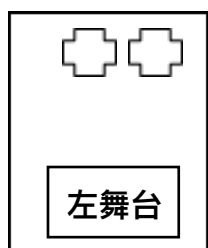
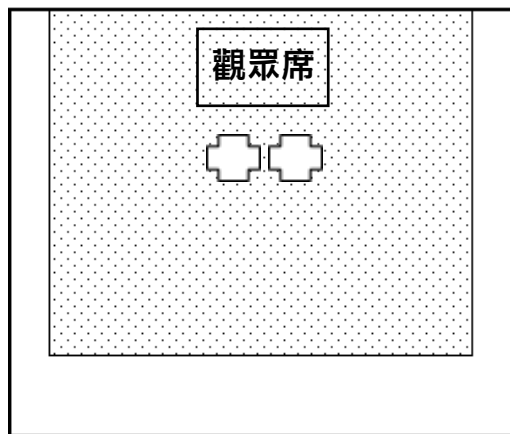

3.

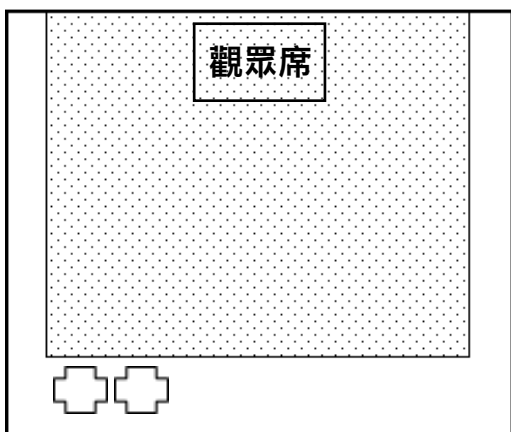

4.

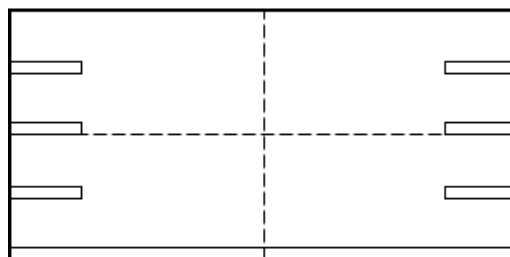
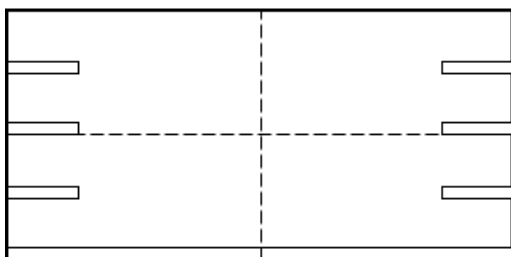
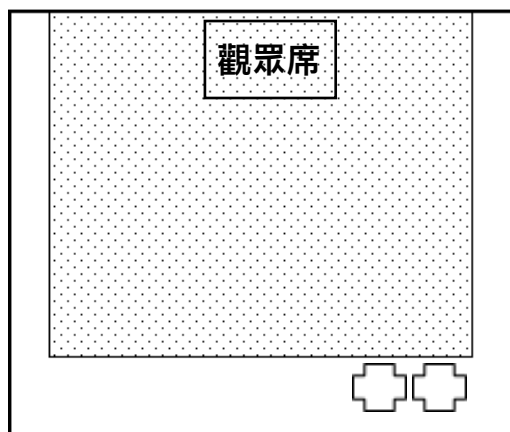

技術會議圖面與器材清單

使用單位：

使用日期：

